

TRIG 3

UPUTSTVO ZA UPOTREBU

MODEL: TRIG 3 v 1.0

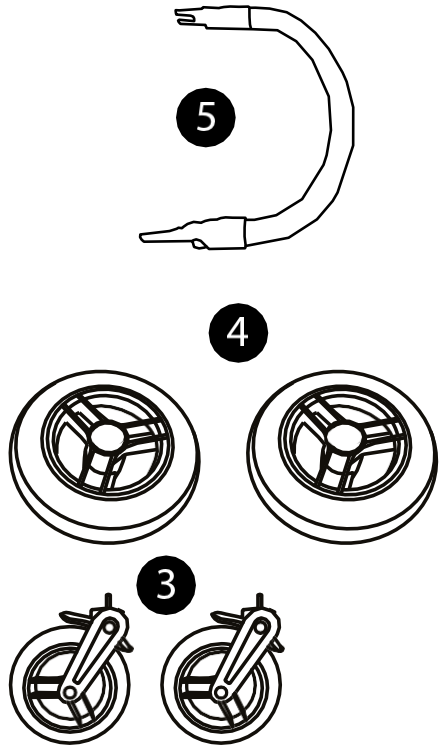

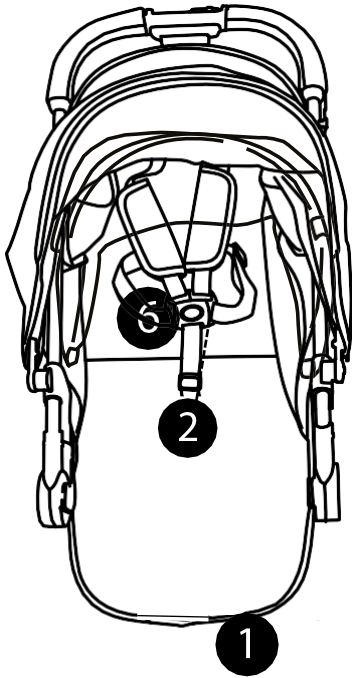

A

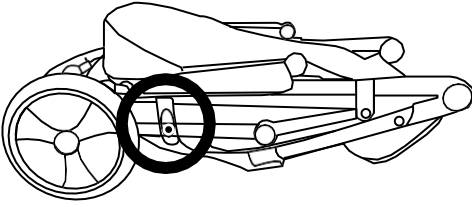

B



C



D

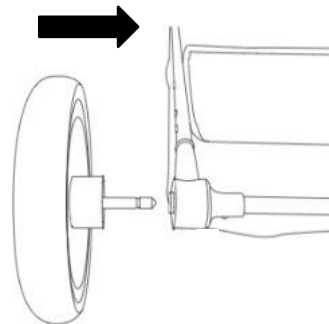

E

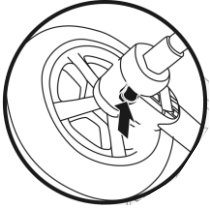

F

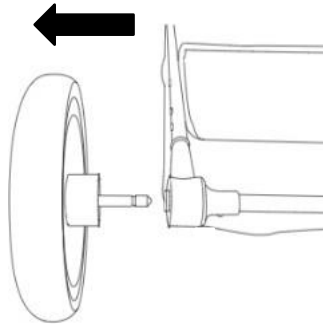

G

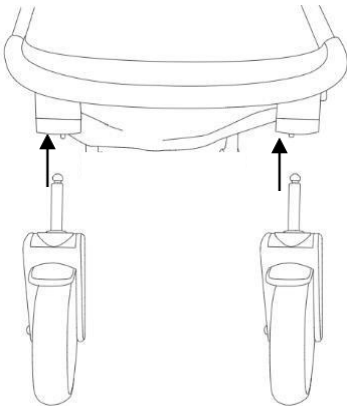

H

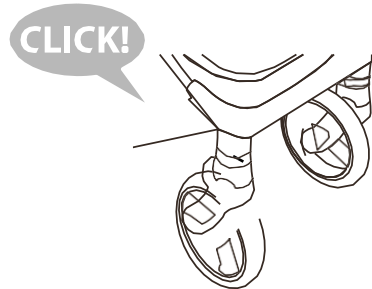

I

PRESS

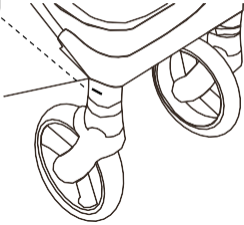

J

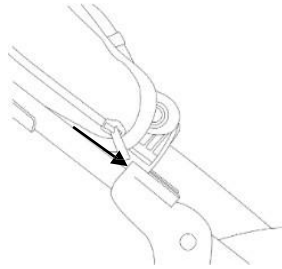

I

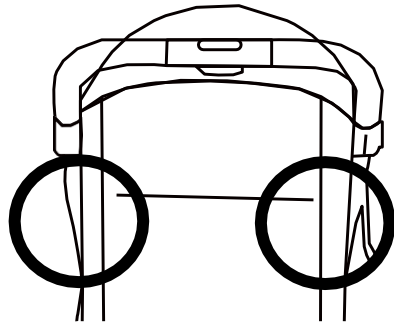

II

K

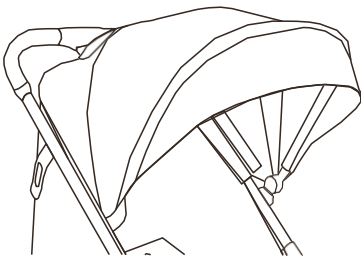

L

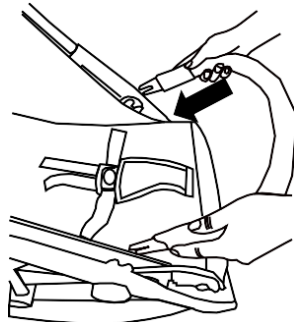

M

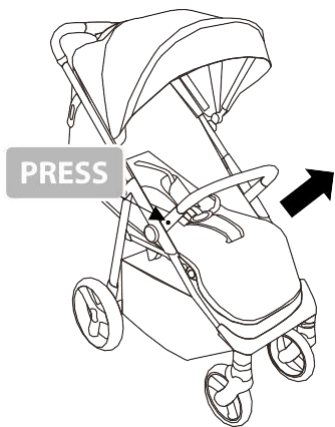

N

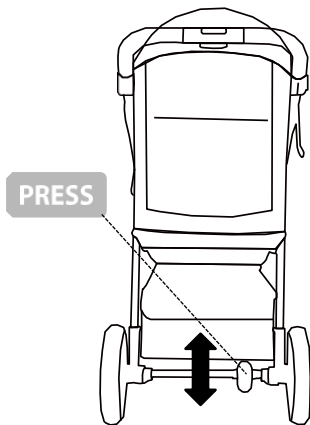

O

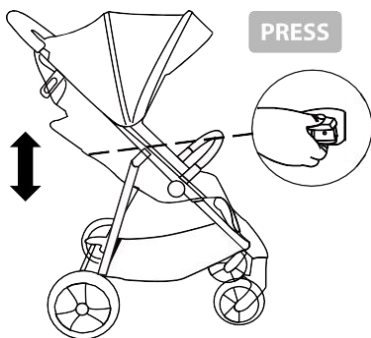

P



Q

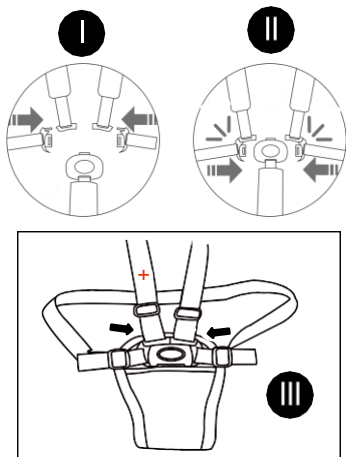

R

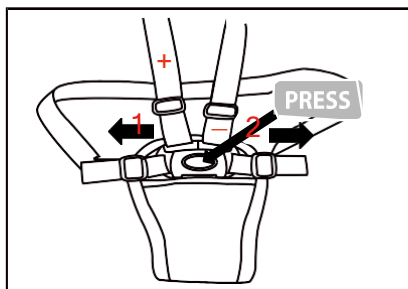

S

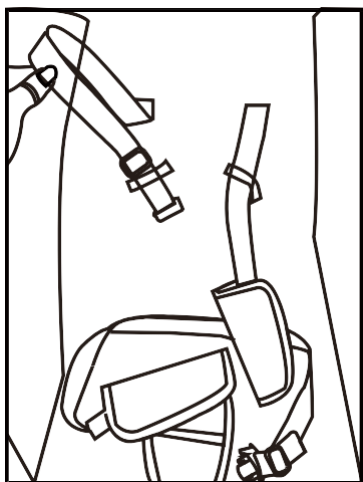

T

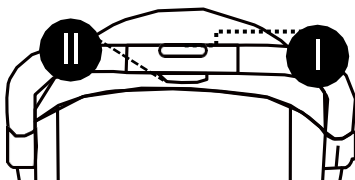

U

V

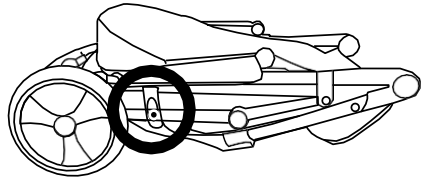
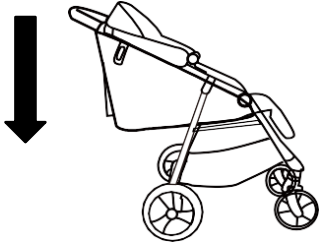

Dragi kupci,

Hvala što kupujete Kinderkraft proizvod!

Naši proizvodi su dizajnirani tako da obezbede bezbednost i udobnost vašeg deteta. Trig 3 kolica su idealno rešenje za one koji cene kvalitet, modernost i funkcionalnost. Pažljivo pročitajte uputstvo i sledite njegove preporuke.

VAŽNO - PAŽLJIVO PROČITAJTE I ZAČUVAJTE ZA BUDUĆE REFERENCE. UPOZORENJE!

- Nikada ne ostavljajte dete bez nadzora.
- Uverite se da su svi uređaji za zaključavanje uključeni pre upotrebe.
- Da biste izbegli povrede, vodite računa da dete bude podalje kada rasklapate i savijate ovaj proizvod.
- Ne dozvolite detetu da se igra sa ovim proizvodom.
- Uvek koristite sigurnosni sistem.
- Pre upotrebe proverite da li su telo kolica ili sedišta ili uređaji za pričvršćivanje autosedišta pravilno pričvršćeni.
- Ovaj proizvod nije pogodan za trčanje ili klizanje.
- Uзраст i upotreba težine: od 0 meseci do 22 kg ili do 4 godine, šta god nastupi prvo.
- Preporučujemo korišćenje najnižeg ležećeg položaja za novorođenčad.
- Ovaj proizvod može da koristi samo jedno dete u isto vreme
- Uređaj za parkiranje treba da se aktivira prilikom postavljanja i uklanjanja dece
- Maksimalno opterećenje korpe je 3 kg.
- Ne kačite torbe na roditeljsku ručku.
- Svako dodatno opterećenje okačeno na ručke kolica, naslon i bočne strane će uzrokovati gubitak stabilnosti.
- Koristite samo delove i pribor koje je isporučio ili preporučio proizvođač. Nemojte koristiti druge delove ili pribor.
- Podignite prednje vešanje kada se penjete uz ivičnjak ili stepenicu.
- Ne stavljajte proizvod blizu otvorenog plamena ili drugih izvora toplote.
- Ne koristite sa dodatnom platformom.
- Molimo prestanite da koristite kolica ako postoje sumnje u njegovu pravilnu upotrebu ili sumnja na bilo kakvu opasnost.

I. Elementi invalidskih kolica (slika 1)

1. okvir sa sedištem i (2) sigurnosnim pojasevima
3. prednji točkovi
4. Poslednji točkovi
5. sigurnosna šipka
6. nadstrešnica

II. OTKLANJANJE OKVIRA KOLICA

Postavite okvir na ravnu površinu sa drškom nagore. Da biste rasklopili ram, gurnite nazad bravu (SLIKA A) koja se nalazi na desnoj strani kolica i podignite okvir nagore (SLIKA B) dok ne čujete bravu (SLIKA C).

III. MONTAŽA/UKLANJANJE TOČKOVA

Ubacite zadnje točkove u otvor na zadnjoj osovini dok se potpuno ne zaključavaju (SLIKA D). Da biste uklonili zadnje točkove, pritisnite dugme za zaključavanje koje se nalazi sa obe strane zadnje osovine (SLIKA E) dok istovremeno izvlačite točak iz rupe (SLIKA F). Ubacite prednje točkove u prednju osovinu (SLIKA G) dok ne čujete zvuk zaključavanja (SLIKA H). Da biste uklonili prednje tačke, pritisnite dugme za brzo otpuštanje koje se nalazi ispod oslonca za noge iznad svake tačke (Sl. I). Invalidska kolica imaju okretni sistem prednjih točkova sa mogućnošću zaključavanja za pravo kretanje. Da biste zaključali točak za vožnju pravo napred, pomerite prsten koji se nalazi iznad tačke.

Važno! Pre upotrebe kolica, uverite se da su svi točkovi pravilno postavljeni.

IV. MONTAŽA NADAŠNICA

Kada montirate nadstrešnicu, gurnite kuke u vodice sa obe strane okvira dok se ne zabrave (SLIKA J.I). I pričvrstite ga čičak trakom (SLIKA J.II) Pravilno montirana nadstrešnica je prikazana na Sl. K. Da biste otvorili sledeći sloj nadstrešnice, otkačite bravu na nadstrešnici.

V. POSTAVLJANJE/UKLANJANJE SIGURNOSNE ŠIPKE

Umetnite sigurnosnu šipku u odgovarajuće rupe na obe strane okvira kao što je prikazano na Sl. L. Da biste uklonili, pritisnite dugme sa obe strane i uklonite šipku (SLIKA M).

VI. UPO TREBA KOČNICE

Invalidska kolica su opremljena nožnom parkirnom kočnicom koja se nalazi na zadnjoj osovini. Pritisnite donji deo kočnice nadole, kada se čuje zvuk zaključavanja kočnica se aktivira (SLIKA N). Otključavanje se postiže pritiskom na gornji deo kočnice.

VII. PODEŠAVANJE NASLONA I NASLONA ZA NOGE

Sedište ima tri dostupna položaja naslona, prilagođavajući naslon iz ležećeg u sedeći položaj pomoću kopče (Sl. O). Oslonac za noge ima 7 stepeni podešavanja. Pritisnite dugmad sa obe strane (SLIKA P) da promenite položaj oslonca za noge.

VIII. SIGURNOSNI POJASI

Pojasevi ovih kolica su već prilagođeni za novorođenčad. Uvek koristite sistem kopči. Da biste osigurali svoje dete, povežite nastavke za krilni i rameni pojas (SLIKA K.I), a zatim ih gurnite u središnju kopču (SLIKA K.II) dok se ne zaborave (SLIKA K.III). Pritisnite dugme da biste oslobodili trake (SLIKA R). Visina naramenica može se postaviti na jednu od tri visine. (SLIKA S). Svaki put podesite trake.

IX. SKLAPIVANJE KOLICA







Pre sklapanja kolica, spustite naslon što je više moguće. Držite ručicu i pritisnite dugme za zaključavanje (SLIKA T.I) i istovremeno pritisnite dugme za preklapanje (SLIKA T.II), gurnite napred (SLIKA U). Dok se zasun ne postavi na držač (Sl. V) Ks. NEGA I ODRŽAVANJE

Kupac je odgovoran za pravilnu ugradnju svih funkcionalnih elemenata kao i za obavljanje svih potrebnih održavanja i podešavanja kako bi kolica bila u dobrom tehničkom stanju. Bagi se mora periodično proveravati radi potencijalnih problema. U nastavku su predstavljene značajne mere koje treba primeniti da bi se obezbedila bezbednost deteta i sprečilo skraćivanje životnog veka proizvoda:

- Proverite čvrstoću i sigurnost svih zakovica i spojeva.
- Proverite svu opremu za zaključavanje točkova i gume. Ako je potrebno, zamenite ili popravite.
- Proverite da li svi sigurnosni uređaji ispravno funkcionišu, posebno glavni i dodatni pričvršćivači koji treba da se kreću slobodno u bilo kom trenutku.

Molimo prestanite da koristite kolica ako postoje sumnje u njegovu pravilnu upotrebu ili sumnja na bilo kakvu opasnost. Ako točkovi škripe, nanosite tanak sloj silikona. Nemojte koristiti proizvode na bazi ulja ili masti jer privlače prljavštinu, što otežava kretanje kolica.

I. ČIŠĆENJE:

	Prati na maks. 30°C, nežan proces.		Nemojte prati. Nežno ošistite proizvod vlažnom krpom.
	Ne izbeljivati		Ne peglati
	Ne sušiti u mašini za sušenje veša		Ne čistiti hemijskim putem

Ako su elementi šasije kolica bili izloženi slanoj vodi, isperite vodom iz slavine što je pre moguće.

Nežno očistite proizvod vlažnom krpom i blagim deterdžentom. Nemojte savijati ili skladištiti proizvod kada je mokar i nikada ga ne čuvajte u vlažnim uslovima, jer to može dovesti do rasta buđi.

Presvlaka sedišta, baldahin, korpa: Ne prati. Nežno očistite proizvod vlažnom krpom i blagim deterdžentom. Ne izbeljivati. Ne sušite u mašini za sušenje veša. Ne peglati. Nemojte hemijsko čistiti.

